



sabor®

ULTIMATE

Stavmikser

Kraftig stavmikser som både  
moser, kutter og visper.

FØLELSEN AV KONTROLL. SMAKEN AV Å LYKKE. [WEARESABOR.COM](https://www.wearesabor.com)

# Gratulerer med ditt nye Sabor produkt

Ved å kjøpe Sabor Stavmikser har du valgt et kvalitetsprodukt. Sabor elektriske apparater produseres i henhold til de aktuelle EU-direktiver og sikkerhetsforskrifter. Før du bruker din nye stavmikser for første gang, ber vi deg vennligst gjøre deg kjent med apparatet og lese denne bruksanvisningen meget nøye. Vi håper du får mye glede av ditt nye Sabor produkt.

## Viktige sikkerhetsinstruksjoner

1. Les og forstå bruksanvisningen før bruk.
2. Kontroller at spenningen i strømtilførselen stemmer med apparatets merkeplate før tilkobling.
3. Koble ikke til apparatet før det er fullstendig montert, og koble fra apparatet før demontering.
4. For å unngå elektrisk støt, utsett ikke ledningen, pluggen eller apparatet for vann eller annen væske.
5. Vær ekstra oppmerksom hvis apparatet blir brukt i nærheten av barn. Barn skal ikke bruke apparatet.
6. Koble pluggen fra vegguttaket når apparatet ikke er i bruk eller før rengjøring og annet vedlikehold. Apparatet skal ikke brukes med skadet ledning eller plugg, eller hvis apparatet på noen måte er skadet. Apparatet skal kun repareres av en autorisert fagperson.
7. Bruk av tilbehør som ikke er beregnet for apparatet eller anbefalt fra leverandøren kan føre til skader.
8. For å unngå personskader, se til at hakkekniven er riktig plassert i hakkebollen og at lokket er riktig montert.
9. Apparatet må ikke brukes utendørs.
10. La ikke ledningen henge over bordkanter eller være i nærheten av varme overflater.
11. Apparatet skal ikke plasseres nær varme.
12. Ikke løfte stavmikseren eller åpne kutteren før bevegelige deler har stoppet å rotere, ta deretter pluggen ut av strømmuttaket.
13. Store stykker med mat eller materialer av papir, papp, plastikk eller lignende, må ikke legges i apparatet. Apparatet må ikke brukes i varm væske.
14. Hvis apparatet er tildekket eller plassert i nærheten av et brennbart materiale kan det føre til brann.

15. Ingen av apparatets deler skal benyttes i mikrobølgeovn.
16. Korttidsbruk: Apparatet skal ikke brukes lenger en 1 minutt av gangen. Pause så i 1 min. maks 3 intervaller. Ved fast og hard mat skal apparatet kun kjøres 15 sekunder.
17. Hvis strømledningen er skadet, må den erstattes av autorisert servicepersonell
18. Hakkekniven er meget skarpt, og må håndteres med forsiktighet, spesielt under rengjøring.
19. Dette apparatet er kun ment for husholdningsbruk og ikke for kommersiell bruk.

## Beskrivelse deler

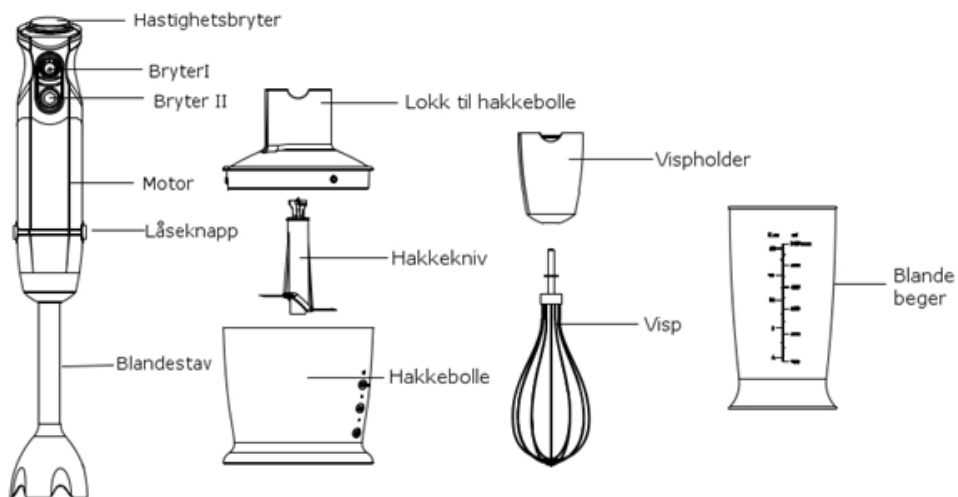

## Før første gangs bruk

- Se til at alle delene er intakte og uten skader.
- Alle delene til stavmikseren må rengjøres grundig før første gangs bruk.
- Monter alle delene ifølge anvisningen.

## Bruk av stavmikseren

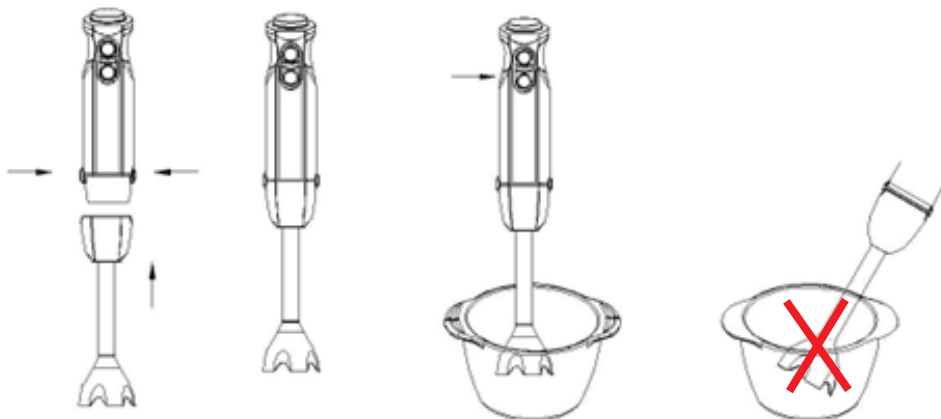

Stavmikseren er perfekt til å lage majones, supper, sauser og dipp. Den er glimrende også til barnemat og milkshake.

- Fest blandestaven til motor delen ved å presse den på til den er låst fast.
- Putt stavmikseren ned i beholderen og press bryter I eller II.
- Bruk stavmikseren i loddrett posisjon.
- Bruk stavmikseren i maks 1 minutt av gangen
- Slipp bryteren og ta ut kontakten før du løfter stavmikseren ut av beholderen.
- Press låseknappene for å løsne blandestaven.
- Stavmikseren kan brukes i blandebeget eller nesten enhver beholder.

## Bruk av hakkeren

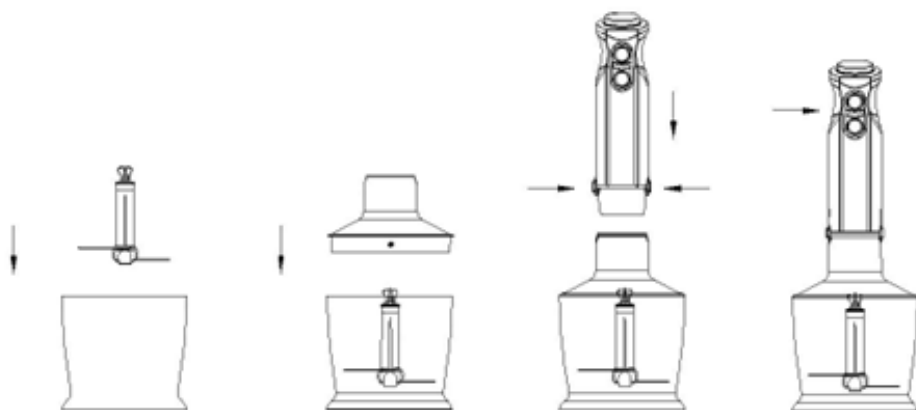

Hakkeren er perfekt til kutting / blanding av fastere mat som kjøtt, ost, urter, hvitløk, løk, grønnsaker, mandler, etc. Kutt ikke ekstra hard mat som f.eks muskatnøtt, kaffebønner, isbiter og korn.

- Før hakking:** Fjern først plastikk beskyttelsen fra hakkekniven. **Advarsel:** Kniven er svært skarp. Løft kniven kun i plastikkstaven.
- Plasser hakkekniven i senter av bollen, på pinnen. Press kniven ned slik at den låses.
- Plasser alltid bollen på et fast underlag så den ikke sklir.
- Legg ingrediensene i hakkebollen. Sett lokket på.
- Press motordelen på lokket til den er låst fast.
- Hold en hånd på stavmikseren og den andre på bollen mens du kutter.
- Press bryter I eller II
- Etter bruk, ta ut kontakten før du løsner motordelen fra lokket ved å trykke på låseknappen.
- Ta så lokket av bollen. Løft ut kniven med forsiktighet. Den er skarp.
- Ta den behandlede maten ut av bollen.

## Bruk av vispen

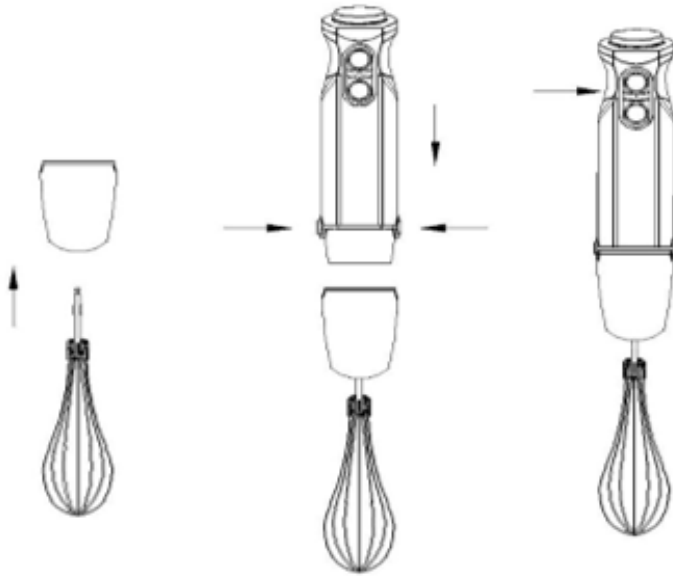

Vispen er perfekt til å vispe krem eller eggehvite, samt blanding av vaffelrøre, deig og ferdigmiks til kaker og desserter.

- Putt vispen i vispholderen og press motordelen til holderen til den er festet.
- Plasser vispen i blandebeget eller en bolle.
- Trykk bryter I eller II. Ikke trykk før vispen er nede i bollen.
- Vispen må ikke brukes i mer enn 1 minutt før pause.
- Slipp bryteren og vent til vispen står stille før du løfter vispen opp av bollen.
- Trekk ut kontakten før du trykker inn låseknappen for å fjerne vispen.

## Rengjøring

- Motorhuset og lokket til hakkebollen skal kun vaskes med en fuktig klut.
- Motorhuset må aldri senkes ned i vann.**
- Alle andre deler kan rengjøres i oppvaskmaskin.
- Ved bruk i veldig salt mat, må bladene i miksestaven og hakkekniven rengjøres umiddelbart.
- Ved bruk i farget mat kan plastdelene bli misfarget. Tørk først over med vegetabilsk olje før vasking i oppvaskmaskin.
- Koble alltid stavmikseren fra strømkilden før rengjøring.
- Advarsel:** Bladene er svært skarpe. Vær forsiktig.

# Guide for bruk av hakkebollen

Ingrediens	Maksimum	Tid
Kjøtt	250g	15sek
Urter	50g	10sek
Valnøtter, nøtter	150g	15sek
Ost	100g	10sek
Brød	80g	10sek
Løk	200g	10sek
Kjeks	150g	10sek
Frukt, myk	200g	10sek

## EE-avfall



Brukte elektriske og elektroniske produkter, deriblant alle typer batterier, skal leveres til gjenvinning på eget innsamlingssted. (I henhold til EU's WEEE direktiv - Waste Electrical and Electronic Equipment)



# Grattis till dina nya Sabor-produkt

Genom att köpa Sabors stavmixer har du valt en kvalitetsprodukt. Sabors elektriska apparater tillverkas enligt aktuella EU-direktiv och säkerhetsföreskrifter. Innan du använder din nya stavmixer för första gången ska du bekanta dig med apparaten och läsa denna bruksanvisning. Vi hoppas att du får mycket glädje av din nya Sabor-produkt.

## Viktiga säkerhetsinstruktioner

1. Läs igenom och se till att du förstår bruksanvisningen före användning.
2. Kontrollera att spänningen i nätströmmen stämmer överens med apparatens typskylt innan du ansluter den.
3. Anslut inte apparaten förrän den är färdigmonterad och koppla ur apparaten innan du monterar isär den.
4. För att undvika elstötar ska du inte utsätta kabeln, kontakten eller apparaten för vatten eller annan vätska.
5. Var extra uppmärksam om apparaten används i närheten av barn. Barn ska inte använda apparaten.
6. Koppla ur apparaten från vägguttaget när den inte är i bruk eller när den ska rengöras eller repareras. Apparaten ska inte användas om kabeln eller kontakten är skadad eller om själva apparaten är skadad på något sätt. Apparaten får endast repareras av en behörig servicetekniker.
7. Användning av tillbehör som inte är avsedda för apparaten eller inte rekommenderas av leverantören kan medföra skador.
8. För att undvika personskador ska du se till att hackkniven är korrekt placerad i hackskålen och att locket sitter fast ordentligt.
9. Apparaten får inte användas utomhus.
10. Låt inte kabeln hänga över bordskanten eller vara i närheten av varma ytor.
11. Apparaten ska inte placeras nära värme.
12. Du får inte lyfta upp stavmixern eller öppna skärmaskinen innan alla rörliga delar har slutat rotera. Dra sedan ut kontakten ur eluttaget.
13. Stora bitar mat eller material av papper, papp, plast eller liknande får inte läggas i apparaten. Apparaten får inte användas i varm vätska.
14. Om apparaten täcks över eller placeras i närheten av ett brännbart material brand uppstå.



15. Ingen av apparatens delar kan användas i mikrovågsugn.
16. Korttidsanvändning: Apparaten ska inte användas längre än en minut åt gången. Pausa sedan i en minut under som mest tre intervaller. Vid fast och hård mat ska apparaten endast köras i 15 sekunder.
17. Om elkabeln skadas ska den bytas ut av en behörig servicetekniker
18. Hackkniven är mycket vass och måste hanteras varsamt, särskilt under rengöring.
19. Apparaten är endast avsedd för hushållsbruk och inte för kommersiellt bruk.

## Beskrivning delar

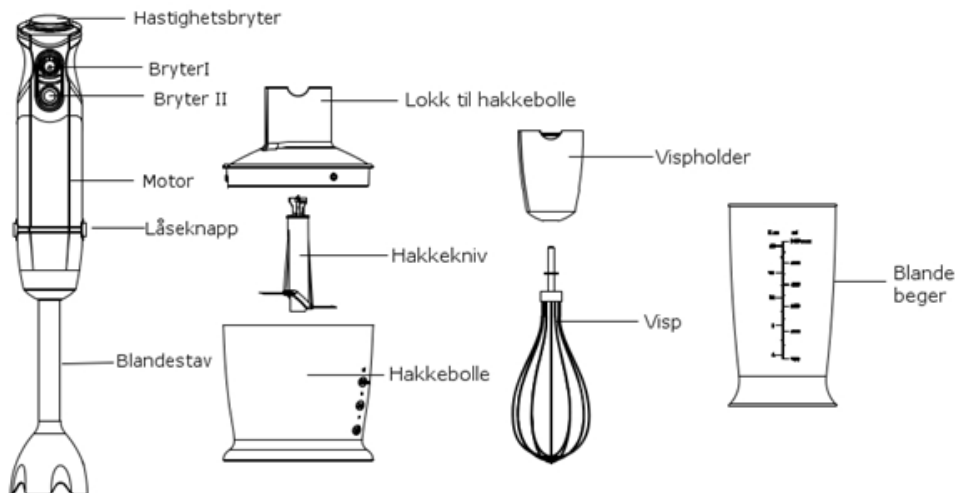

# Innan apparaten används för första gången

- Se till att alla delar är intakta och utan skador.
- Alla delarna till stavmixern måste rengöras noggrant innan apparaten används för första gången.
- Montera alla delarna enligt anvisningarna.

## Användning av stavmixern

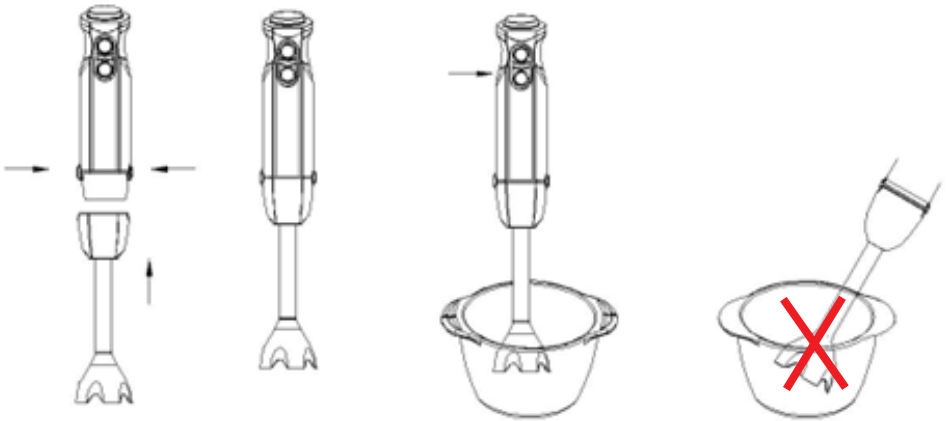

Stavmixern är perfekt för att göra majonnäs, soppor, såser och dipp. Den lämpar sig också för barnmat och milkshake.

- Sätt fast mixerstaven i motordelen genom att trycka den på plats.
- Sätt ner stavmixern i behållaren och tryck på I eller II.
- Använd stavmixern i lodrätt läge.
- Använd stavmixern i som mest en minut åt gången
- Släpp knappen och dra ut kontakten innan du tar ut stavmixern ur behållaren.
- Tryck på låsknapparna för att ta loss mixerstaven.
- Stavmixern kan användas i blandningsbägaren eller nästan alla behållare.

# Användning av hackaren

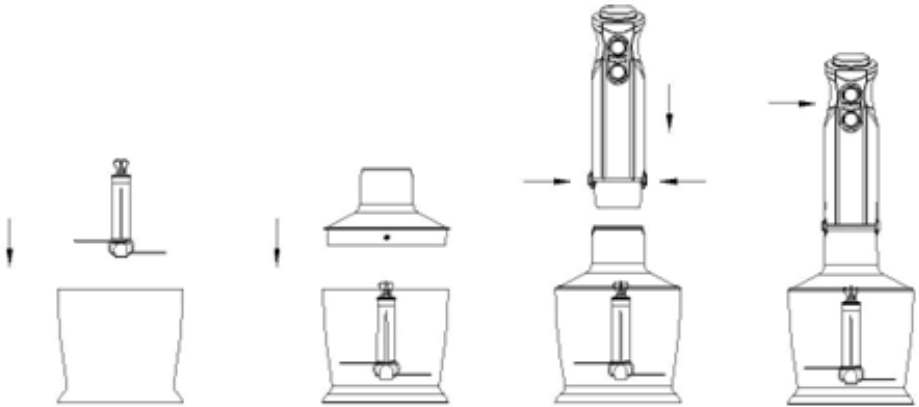

Hackaren är perfekt för hackning/mixning av fastare mat som kött, ost, örter, vitlök, lök, grönsaker mandlar etc. Hacka inte extra hårda livsmedel som muskotnöt, kaffebönor, isbitar och korn.

- **Innan du hackar:** Ta först bort plastskyddet från hackkniven. **Varning!** Kniven är väldigt vass. Lyft kniven endast i plaststaven.
- Placera hackkniven i mitten av skålen, på pinnen. Tryck ned kniven så att den låses fast.
- Placera alltid skålen på ett fast underlag så att den inte glider.
- Lägg i ingredienserna i hackskålen. Sätt på locket.
- Tryck på motordelen på locket tills den låses fast.
- Håll en hand på stavmixern och den andra på skålen medan du hackar.
- Tryck på I eller II.
- Efter användning drar du ut kontakten innan du tar loss motordelen från locket genom att trycka på låsknappen.
- Ta av locket från skålen. Lyft försiktigt ut kniven. Den är vass.
- Håll ut den bearbetade maten ur skålen.

## Användning av vispen

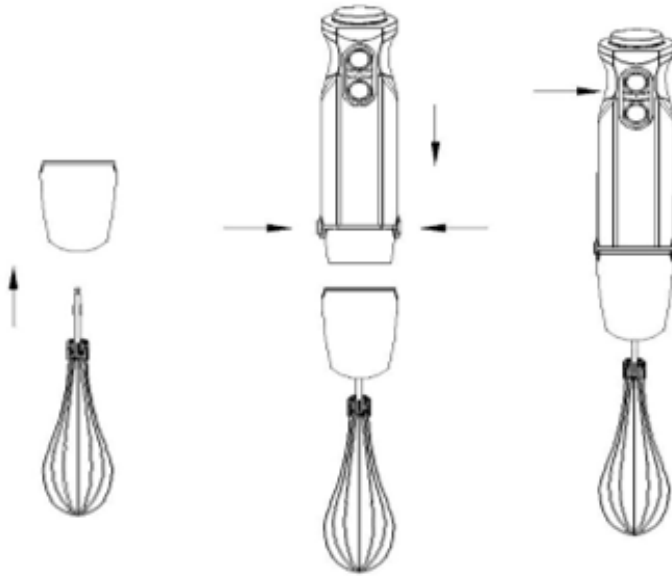

Vispen är perfekt för att viska gräddde eller äggvitor samt blandning av våffelsmet, deg och färdigmixer till kakor och desserter.

- Placera vispen i visphållaren och tryck fast motordelen på hållaren.
- Placera vispen i blandningsbägaren eller en skål.
- Tryck på I eller II. Tryck inte innan vispen är nere i skålen.
- Vispen får inte användas mer än en minut åt gången.
- Släpp knappen och vänta tills vispen stannat innan du lyfter upp vispen ur skålen.
- Dra ut kontakten innan du trycker in låsknappen för att ta loss vispen.

## Rengöring

- Motorhuset och locket till hackskålen ska endast rengöras med en fuktig trasa.
- Motorhuset får aldrig sänkas ned i vatten.**
- Alla andra delar kan diskas i diskmaskin.
- Vid användning i mycket salt mat måste bladen i stavmixern och hackkniven rengöras omedelbart.
- Vid användning i färgad mat kan plastdelarna bli missfärgade. Torka först av med vegetabilisk olja innan delarna diskas i diskmaskin.
- Kolla alltid bort stavmixern från strömkällan före rengöring.
- Varning!** Bladen är väldigt vassa. Var försiktig.

# Vägledning för användning av hackskålen

Ingrediens	Maximum	Tid
Kött	250g	15sek
Örter	50g	10sek
Valnötter, nötter	150g	15sek
Ost	100g	10sek
Bröd	80g	10sek
Lök	200g	10sek
Kex	150g	10sek
Frukt, mjuk	200g	10sek

## Elektroniskt avfall



Använda elektriska och elektroniska produkter, däribland alla typer av batterier, ska lämnas in för återvinning på därför avsett insamlingsställe. (I enlighet med EU:s WEEE-direktiv – Waste Electrical and Electronic Equipment)



# Congratulations on your new Sabor product

In buying this Sabor hand mixer, you have chosen a quality product. The electric appliances from Sabor are manufactured in accordance with the applicable EU directives and safety regulations. Please get acquainted with the appliance and read these instructions carefully before using the hand mixer for the first time. We hope you will enjoy your new Sabor product.

## General safety instructions

1. Please read the instructions carefully and completely before using the appliance.
2. Before plugging into a socket, check whether your voltage corresponds to the rating label of the appliance.
3. Don't plug the appliance into the power supply until it is fully assembled and always unplug before disassembling the appliance or handle the blade.
4. To protect against risk of electrical shock, do not put motor unit, cord, or plug in water or other liquid.
5. This appliance should not be used by children and care should be taken when used near children.
6. Do not operate any appliance with a damaged cord or plug or after the appliance malfunctions, or is dropped or damaged in any manner. Return appliance to the nearest authorized service facility for examination, repair or electrical or mechanical adjustment.
7. Only use accessories that is intended or recommended by the supplier. Other accessories may harm the product.
8. To reduce the risk of injury, never place cutting blade on base without firstly putting bowl properly in place.
9. This product is intended for indoor use only.
10. Don't let excess cord hang over the edge of the table or worktop or touch hot surface.
11. Do not let cord contact hot surface, including the stove.
12. Do not lift the mixer or open the chopper until its stopped and unplugged.
13. Avoid adding big chunks of food or materials like paper and plastic into the mixing bowls. Do not blend hot liquids.
14. Do not cover the appliance and keep away from flammable materials when in use.

15. None of the parts or accessories are microwave safe.
16. Short - time operating (three times only). Use the appliance to operate soft food for no longer than 1 minute, and operate hard food for no longer than 15 seconds. Operate 3 cycles for one use.
17. Do not use if power cord is damaged.
18. The blades are very sharp! Handle carefully, specially during cleaning.
19. This product is intended for indoor, non-industrial, non-commercial, household use only.

## Description of parts

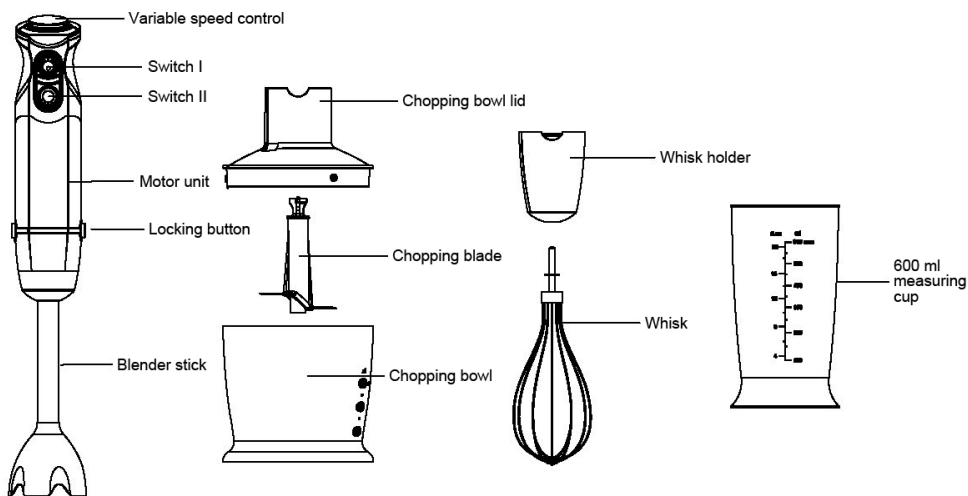

## How to use the hand blender

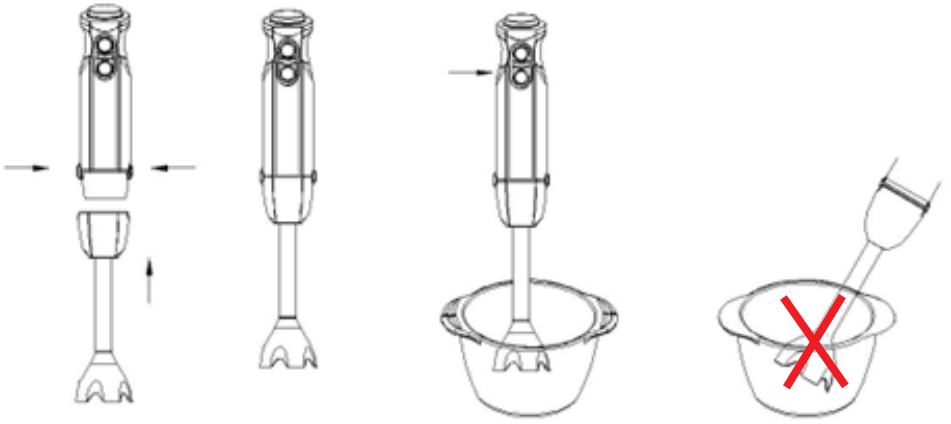

The hand blender is perfectly suited for preparing dips, sauces, soups, mayonnaise and baby food as well as for mixing and milkshakes.

- Insert the blender stick into the motor unit until it locks.
  - Introduce the hand blender in the vessel. Then press the switch I or switch II.
  - Unplug and then press the ejection button to remove blender stick after use.
- You can use the hand blender in the measuring cup and just as well in any other vessels.



# How to use your chopper

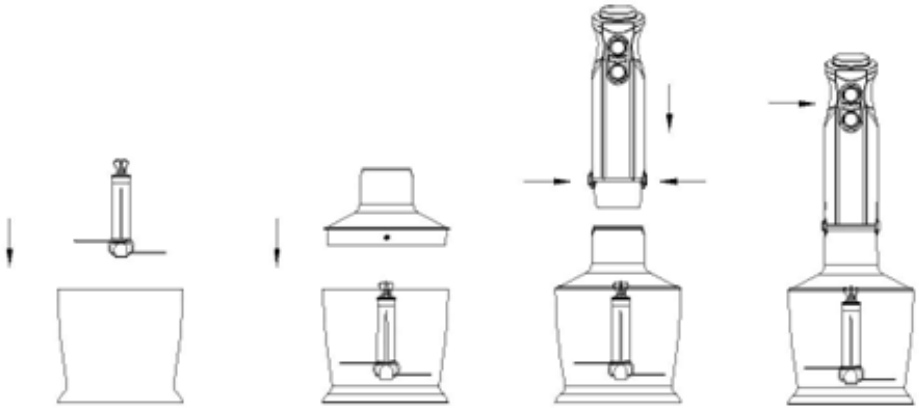

- Chopper is perfectly suited for hard food, such as chopping meat, cheese, onion, herbs, garlic, carrots, walnuts, almonds, prunes etc.
- Don't chop extremely hard food, such as ice cubes, nutmeg, coffee beans and grains.

## Before chopping...

- Carefully remove the plastic cover from the blade. **Caution: the blade is very sharp!** Always hold it by the upper plastic part.
- Place the blade on the center pin of the chopper bowl. Press down the blade and lock bowl. Always place the chopper bowl on the anti-slip base.
- Place the food in the chopper bowl.
- Place the chopping bowl lid on the chopper bowl.
- Place the motor unit on the chopping bowl lid until it locks.
- Press switch to operate the chopper. During processing, hold the motor unit with one hand and the chopper bowl the other.
- After use, unplug and then press the ejection button to remove the motor unit.
- Then remove the chopping bowl lid.
- Carefully take out the blade.
- Remove the processed food from the chopper bowl.

## How to use your whisk

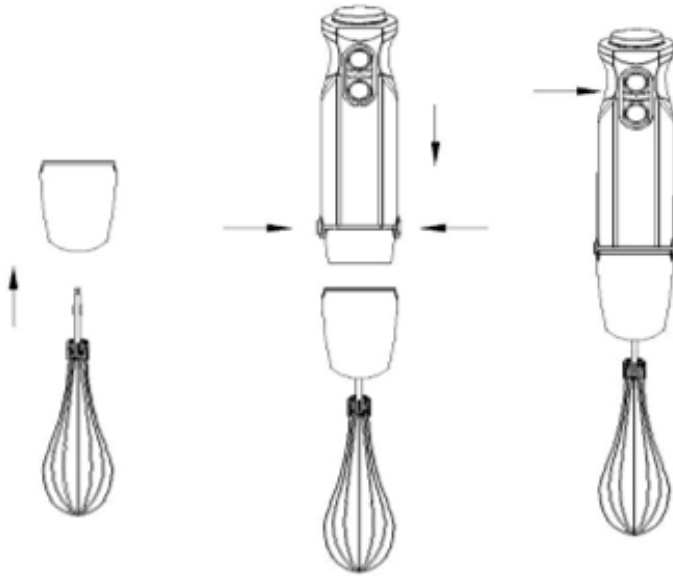

Use the whisk only for whipping cream, beating egg whites and mixing sponges and ready-mix desserts.

- Insert the whisk into the whisk holder, and then slot the gear box into the motor unit until it locks.
- Place the whisk in a vessel and only then. Press the switch to operate it.
- Unplug and then press the ejection button to remove the gear box after use. Then pull the whisk out of the gear box.

## Cleaning

Clean the motor unit and chopper bowl lid only with a damp cloth. **Do not immerse the motor unit in water!**

- All other parts can be cleaned in the dish washer. However, after processing very salty food, you should rinse the blades right away.
- Also, be careful not to use an overdose of cleaner or decalcified in your dishwasher.
- When processing food with color, the plastic parts of the appliance may become discolored. Wipe these parts with vegetable oil before placing them in the dishwasher.
- Unplug the appliance before cleaning.
- The blades are very sharp, please pay attention.

# Processing Guide (for 500ml chopping bowl)

Food		Maximum	Operation time
meat		250g	15sec
herbs		50g	10sec
nut, almonds		150g	15sec
cheese		100g	10sec
bread		80g	10sec
onions		200g	10sec
biscuits		150g	10sec
soft fruit		200g	10sec
Yeast dough	flour	250g	10sec
	water	165g	
	cream	2.5g	
	power	19g	
	sugar	1.5g	

220-230V, 50/60Hz

## EE waste



Used electrical and electronic products, including all types of batteries, must be taken to separate waste collection points (in accordance with the EU's WEEE Directive – Waste Electrical and Electronic Equipment).

**Imported by:** HOME BRANDS, Haakon 7s gate 8, 4306 Sandnes, Norway

**Producer:** Calisto AS



THE FEELING OF CONTROL. THE TASTE OF SUCCESS. [WEARESABOR.COM](http://WEARESABOR.COM)